



El Modelo 7410 de Avtron es un banco de carga reactivo diseñado para instalación en exteriores cuando se requieren hasta 1875 kVA de carga con factor de potencia retrasado.

## CAPACIDADES DEL BANCO DE CARGA

### Capacidades estándar de:

- 375 a 1875 kVA

Resolución de paso de carga estándar de 3,75 o 37,5 kVA.

Seleccione entre las siguientes clasificaciones de voltaje trifásico estándar:

- 480-60 Hz    • 600-60 Hz

Para clasificaciones no estándar, consulte con la fábrica.

## Circuito de control y ventilador de enfriamiento

Se requiere una fuente de alimentación monofásica externa de 120 V a 60 Hz para el circuito de ventilador de enfriamiento y control. Un transformador reductor opcional está disponible para proporcionar la alimentación de control de 120 V requerida. El transformador recibe su alimentación de la entrada de alimentación principal.

## Sistema de enfriamiento

Los ventiladores internos proporcionan el aire de enfriamiento necesario para los reactores de carga. El ventilador de enfriamiento funciona con una fuente de alimentación de control de 120 V. Los ventiladores están protegidos por sensores de sobretemperatura.

## Controles del operador

El control de carga estándar del modelo 7410 es un panel de control manual remoto. Los controles incluyen: Interruptor de encendido/apagado, interruptor maestro de activación/desactivación de carga e interruptores individuales de paso de carga. Los indicadores visuales incluyen: Encendido y sobretemperatura.

Hay disponibles otras opciones de control. Para obtener información al respecto, consulte con la fábrica.

## Construcción

El 7410 está hecho de acero aluminizado y está diseñado a prueba de intemperie para un funcionamiento continuo en exteriores. La base está hecha de acero formado de gran calibre, formando una estructura rígida para la elevación. Se proporcionan canales para montacargas.

Todos los elementos de fijación exteriores son de acero inoxidable. El bus de entrada principal, los relés de paso de carga, los fusibles y los relés de soplador/control están ubicados en el gabinete principal.

## Acabado

El acabado del 7410 se realiza con recubrimiento en polvo de poliéster horneado de alta calidad, con un espesor de película de 2,8 +/- 0,4 mils por capa. El color estándar es gris (ANSI 61).

## Se incluye una garantía de dos años

El equipo está cubierto por una garantía de 24 meses en mano de obra y piezas única en el sector.

# Especificaciones del modelo 7410

## Reactores

Los elementos reactivos están hechos de núcleo de hierro monofásico y trifásico no saturado impregnado con barniz altamente dieléctrico. Los reactores monofásicos y trifásicos con núcleo de hierro están diseñados para un aumento de 120 °C en un entorno de 50 °C con un máximo de 5% de distorsión de forma de onda y 0,05 pf.

## Características de seguridad

Se proporciona un interruptor de temperatura para monitorear la temperatura del aire de escape. Este interruptor de temperatura está interbloqueado eléctricamente con los controles de aplicación de carga para evitar la aplicación de carga si el soplador no funciona correctamente (se enciende la luz indicadora OVER TEMP). El interruptor de temperatura contiene histéresis para evitar ciclos de temperatura. El interruptor de temperatura se abrirá a 180 °F +/-5 °F y se restablecerá automáticamente a 140 °F +/-5 °F.

Se proporciona un interruptor de sobretensión para monitorear la temperatura de cada reactor. Este interruptor de sobretensión está interbloqueado eléctricamente con los controles de aplicación de carga para evitar la aplicación de pasos de carga si el reactor se sobrecalienta. El interruptor de sobretensión contiene histéresis para evitar ciclos de temperatura.

Cada paso de carga está protegido con fusibles UL clase T con clasificación de 200.000 AIC.

El 7410 contiene uno o más ventiladores de enfriamiento. Estos ventiladores proporcionan el aire de enfriamiento necesario para los reactores de carga. El ventilador de enfriamiento funciona con una fuente de alimentación de control de 120 V. Los ventiladores están protegidos por un protector interno contra sobretensión.

El exterior del banco de carga tiene declaraciones apropiadas de advertencia y precaución en los paneles de acceso.

El acceso interno se restringe mediante paneles exteriores fijados con pernos.

La entrada de aire del 7410 está diseñada para evitar que objetos de más de 0,50" de diámetro ingresen a la unidad.

Se proporciona descarga de aire vertical y el aire de escape se dirige hacia arriba, lejos del personal.

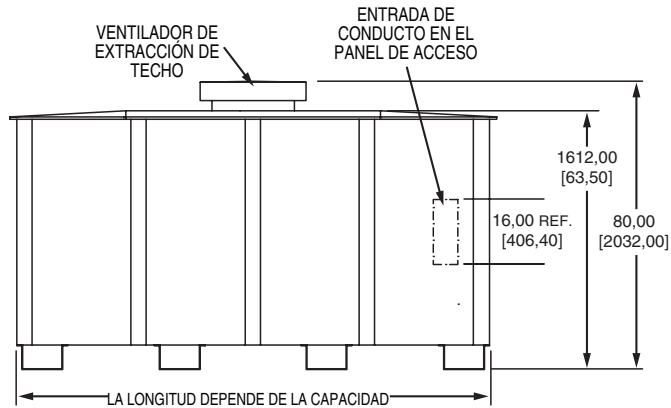

DETALLE DE CONEXIÓN DEL CLIENTE

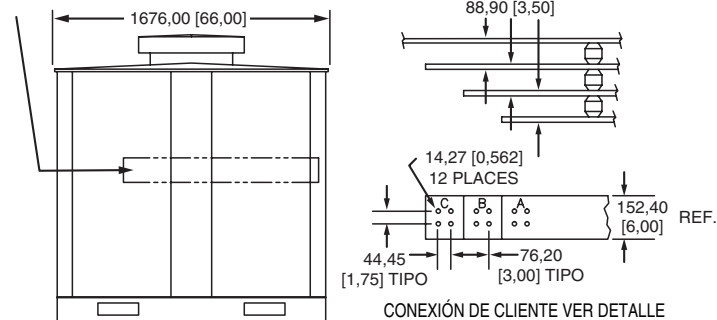

Todas las dimensiones están en milímetros (pulgadas). Las especificaciones están sujetas a cambios sin previo aviso.

## Temperatura ambiente

El banco de carga 7410 está diseñado para un ciclo de trabajo continuo sin limitaciones. El rango de temperatura ambiente es de -28 °C a 50 °C (-20 °F a 120 °F).

## Montaje

El 7410 está diseñado para instalación en exteriores sobre una plataforma de concreto, una base estructural o un remolque.

## Terminales de alimentación y entrada de cables

Las conexiones de carga al banco de carga se realizan en las barras colectoras de fase marcadas como A, B y C, que se encuentran dentro del lado de carga de la unidad.

## Accesorios opcionales

- Transformador de alimentación de control
- Panel de control de carga
- Monitoreo digital
- Control de carga digital
- Control de E/S remoto
- Control de relé piloto
- Clasificación ártica (baja temperatura)

## Documentación: Manual de operación

Se suministra un detallado manual del operador en formato electrónico a través de una unidad USB.

Las secciones incluyen: Seguridad, Instalación, Operación, Mantenimiento y Resolución de problemas.

## Pruebas y normativas

Los bancos de carga Avtron cumplen con las normas NEMA, NEC y ANSI. El sistema de control de calidad está certificado según las normas ISO 9001.

## Peso y dimensiones

Dimensiones (aprox. mm/in)			Peso
Altura	Anchura	Longitud	
2032/80	1676/66	*	*

\* NOTA: Los valores de longitud y peso dependen de la capacidad y el voltaje.