



Les modèles Avtron 7410 sont des bancs de charge réactifs conçus pour une installation en extérieur lorsqu'une charge retardée du facteur de puissance jusqu'à 1 875 kVAr est requise.

CARACTÉRISTIQUES ASSIGNÉES DU BANC DE CHARGE

Capacité standard de :

- 375 à 1 875 kVAr

Résolution d'échelon de charge standard de 3,75 ou 37,5 kVAr.

Choisissez parmi les valeurs standard associées aux tensions triphasées de :

- 480-60 Hz • 600-60 Hz

Veuillez consulter l'usine pour les valeurs non standard.

Ventilateur de refroidissement et circuit de commande

Alimentation externe 120 V, monophasée, 60 Hz requise pour l'alimentation du ventilateur de refroidissement et des commandes. Un transformateur abaisseur en option est disponible pour fournir la puissance de commande de 120 V requise. Le transformateur est alimenté l'entrée d'alimentation principale.

Système de refroidissement

Les ventilateurs internes fournissent l'air de refroidissement nécessaire aux réacteurs de charge. Le ventilateur de refroidissement fonctionne à partir d'une source d'alimentation de contrôle de 120 V. Les ventilateurs sont protégés par des capteurs de surchauffe.

Commandes de l'opérateur

Les commandes standard pour les bancs de charge 7410 sont des commandes manuelles à distance. Les commandes incluent : Interrupteur marche/arrêt, interrupteur marche/arrêt de charge principale et interrupteurs d'échelons de charge individuels. Les indicateurs visuels incluent : Mise sous tension et surchauffe.

D'autres options de commande sont disponibles, veuillez consulter l'usine pour en savoir plus.

Construction

Le modèle 7410 est construit en acier aluminisé et est conçu pour un fonctionnement continu à l'épreuve des intempéries en extérieur. La base est construite en acier épais formé, et constitue ainsi une structure rigide pour le levage. Des canaux pour chariots élévateurs sont fournis.

Toutes les fixations extérieures sont en acier inoxydable. L'omnibus d'entrée principale, les relais de charge, les fusibles et les relais de ventilateur/commande sont situés dans le boîtier principal.

Finition

Le modèle 7410 a une finition en poudre de polyester cuite de haute qualité avec une épaisseur de film de 0,07 mm +/- 0,01 mm par couche (2,8 +/- 0,4 mils). La couleur standard est le gris (ANSI 61).

Garantie de deux ans incluse

L'équipement est couvert par une garantie exclusive de 24 mois sur les pièces et la main d'œuvre.

Spécifications du modèle 7410

Réacteurs

Les éléments réactifs ont une construction à noyau de fer monophasé et triphasé non saturé, imprégnés d'un vernis à haute diélectrique. Les réacteurs à noyau de fer monophasés et triphasés sont conçus pour une augmentation de 120 °C dans un environnement de 50 °C avec un maximum de 5 % de distorsion de la forme d'onde et 0,05 pf.

Dispositifs de sécurité

Un commutateur de température est fourni pour surveiller la température de l'air évacué. Ce commutateur de température est électriquement verrouillé à l'aide des commandes d'application de la charge pour empêcher l'application de la charge si le ventilateur ne fonctionne pas correctement (le voyant indicateur SURCHAUFFE s'allume). Le commutateur de température contient une hystérésis pour éviter les cycles de température. Le commutateur de température s'ouvrira à 82 °C +/- 3 °C (180 °F +/- 5 °F) et se réinitialisera automatiquement à 60 °C +/- 3 °C (140 °F +/- 5 °F).

Un commutateur de surchauffe est fourni pour surveiller la température de chaque réacteur. Ce commutateur de surchauffe est électriquement verrouillé avec les commandes d'application de charge pour empêcher l'application d'échelons de charge en cas de surchauffe du réacteur. Le commutateur de surchauffe contient une hystérésis pour éviter les cycles de température.

Chaque échelon de charge est fondu à l'aide de fusibles UL classe T avec un indice AIC de 200 000.

Le modèle 7410 contient un ou plusieurs ventilateurs de refroidissement. Ces ventilateurs fournissent l'air de refroidissement nécessaire aux réacteurs de charge. Le ventilateur de refroidissement fonctionne à partir d'une source d'alimentation de contrôle de 120 V. Les ventilateurs sont protégés par un protecteur interne contre la surchauffe.

L'extérieur du banc de charge présente des avertissements et des mises en garde appropriés sur les panneaux d'accès.

L'accès interne est limité par des boulons sur les panneaux extérieurs.

L'entrée d'air du modèle 7410 est conçue pour empêcher les objets de plus de 12,7 mm (0,50") de diamètre d'entrer dans l'unité.

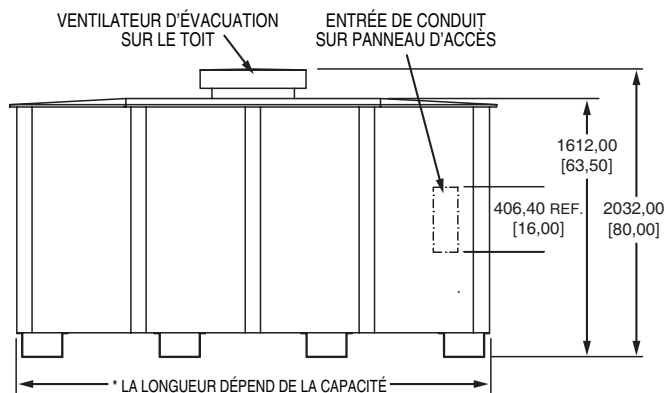

CONNEXION DU CLIENT VOIR DÉTAIL

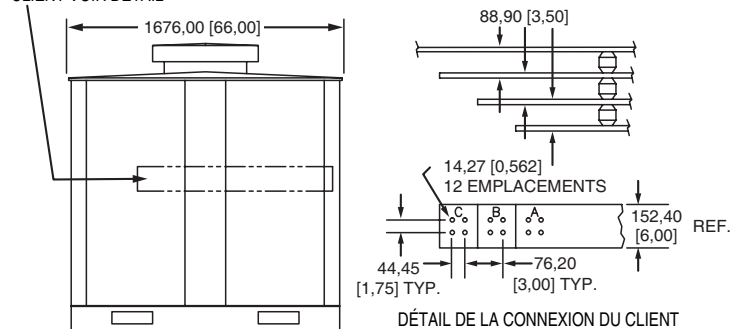

Toutes les dimensions sont en millimètres [pouces]. Les spécifications peuvent être modifiées sans préavis.

Une évacuation d'air verticale est assurée et l'air évacué est dirigé vers le haut, loin du personnel.

Température et humidité

Le banc de charge 7410 est conçu pour un cycle de service continu sans limitations. La plage de températures ambiantes est de -28 °C à 50 °C (-20 °F à 120 °F).

Montage

Le modèle 7410 est conçu pour une installation extérieure sur une dalle de béton, une base structurale ou une remorque.

Bornes d'alimentation et entrée de câble

Les branchements de charge du banc de charge sont situés au niveau des barres omnibus de phase marquées A, B et C, situées à l'intérieur de l'extrémité de charge de l'unité.

Accessoires optionnels

- Transformateur d'alimentation de commande
- Panneau de contrôle de charge
- Surveillance numérique

- Contrôle de charge numérique
- Commande E/S à distance
- Commande du relais pilote
- Tension arctique (basse température)

Documentation – Manuel d'utilisation

Un manuel d'utilisation complet est fourni électroniquement via une clé USB.

Les sections incluent : Sécurité, installation, fonctionnement, maintenance et dépannage.

Tests et normes

Les bancs de charge Avtron sont conformes aux normes NEMA, NEC et ANSI. Le système de contrôle qualité est certifié selon les normes ISO 9001.

Poids et dimensions

Dimensions (environ mm/po)			Poids
Hauteur	Largeur	Longueur	
2 032/80	1 676/66	*	*

* REMARQUE : les valeurs de longueur et de poids dépendent de la capacité et de la tension.